

Modelo Mesa de prensa articulada

daplast

SEATING IS OUR GAME

Descripción General.

Mesa articulada destinada para las zonas de prensa. El conjunto lo forman dos tableros de madera fijos, una pata central donde se acoplan los brazos con los mecanismos de giro y la estructura principal de la mesa. Modelo de asiento Avatar Compact sin muelle, el asiento siempre permanece abierto.

Dimensiones generales:

- Fondo con asiento retirado de la mesa: 1162 mm
- Fondo con asiento pegado a la mesa: 732 mm
- Altura tablero trabajo: 725 mm
- Fondo entre tableros: 603 mm
- Dimensiones tablero: 1390x505 mm [se pueden estudiar otras dimensiones de tablero según necesidades de grada]
- Separación entre mesas: mínimo 10 mm

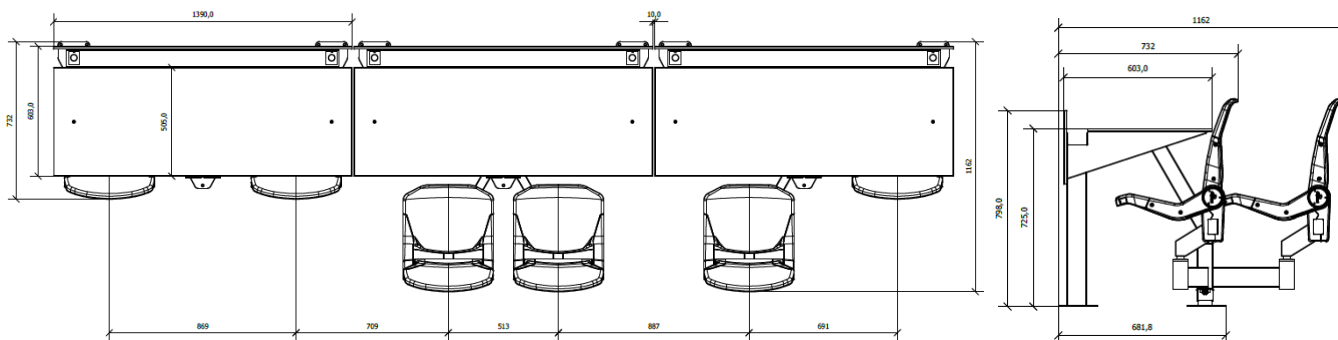

Provista de dos mecanismos de giro. El primero, permite acercar/alejar el asiento de la mesa. El segundo hace girar el asiento sobre sí mismo. Ambos mecanismos son manuales, vuelven a su posición inicial y quedan ocultos.

Canaleta de PVC para circular el cableado de dispositivos electrónicos.

Fijación a grada con 9 puntos de anclaje, 3 por cada pata (la central y las dos patas de la mesa).

Materiales.

Pata central, brazos de giro y estructura de la mesa fabricados completamente en acero, con calidades S-235-JR y S-275-JR. Tratamiento de cataforesis y pintura.

La unión de las piezas metálicas se aplica mediante soldadura MIG con hilo de acero al carbono de 1 mm de espesor protegido en atmósfera de gas Argón C-15.

Modelo

Mesa de prensa articulada



Tableros fabricados en madera de alta densidad apta para instalaciones interiores y exteriores. Espesores de la madera 12-13 mm.

Asiento conformado mediante moldeo por inyección. Base y respaldo fabricados en polipropileno copolímero y aditivos estabilizantes a la radiación UV. Estructuras de abatimiento fabricadas en poliamida reforzada con fibra de vidrio.

Ensayos y Certificaciones.

Resistencia mecánica.

Resistencia mecánica de los asientos según UNE EN 12727:2017 "Asientos alineados. Requisitos de resistencia y durabilidad", contenida en la norma UNE 13200-4. Se realizan los ensayos para el nivel máximo [4] para uso severo.

Resistencia a la corrosión.

Protección mediante tratamiento de cataforesis y pintura para partes metálicas. Ausencia de puntos de oxidación del metal base en ensayo de 500 horas de cámara de niebla salina (UNE EN ISO 9227). Apto para una durabilidad alta para ambientes de categoría C4.

Resistencia UV.

Estabilizante a la luz para el polipropileno que protege el material de la degradación provocada por la radiación solar y otros agentes atmosféricos, prolongando la vida útil del producto. Masterbatches para inyección de polipropileno con alta resistencia a la luz y a la temperatura. Ensayos de envejecimiento acelerado según la Norma Europea EN ISO 4892-2 (modelo cromático CIELAB). Duración de exposición en ensayo: 2300 h según UNE-EN 13200-4.

Pintura utilizada para recubrimiento de partes metálicas, según especificaciones Qualicoat.

Resistencia al fuego.

Resistencia al fuego de los asientos según norma UNE-EN 1021 partes 1 y 2.